



LAVAVAJILLAS

Modelo LV-250



Facilita y agiliza el lavado de vasos, copas, platos, tarros y utensilios pequeños. Diseño compacto que puede ser ubicado debajo o sobre la barra, cuenta con programador de ciclo fijo y calderín independiente.

- ✓ Dosificador de abrillantador.
- ✓ 1 Cesta de vasos.
- ✓ 1 Cesta de platos.
- ✓ 1 Cesta pequeña para cubiertos.

Especificaciones técnicas

Ciclo:	120 s
Voltaje:	110 V / 60 Hz / 1
Potencia de bomba:	220 W / 0.3 Hp
Potencia de calderín:	2000 W
Potencia de la cuba:	1500 W
Consumo de agua por ciclo:	2 litros
Capacidad del calderín:	2.3 litros
Capacidad cuba de lavado:	16 litros
Temperatura lavado/aclarado:	0°C - 60°C / 0°C - 90°C
Peso neto:	39 kg



Lava 30 cestas / hora

Dimensión de cesta 400 x 400 mm Altura máxima de vajilla 280 mm



LAVAVAJILLAS

Modelo LV-250

Dimensiones y detalles

- A. Panel de control
- B. Patas
- C. Tapa frontal
- D. Entrada de agua

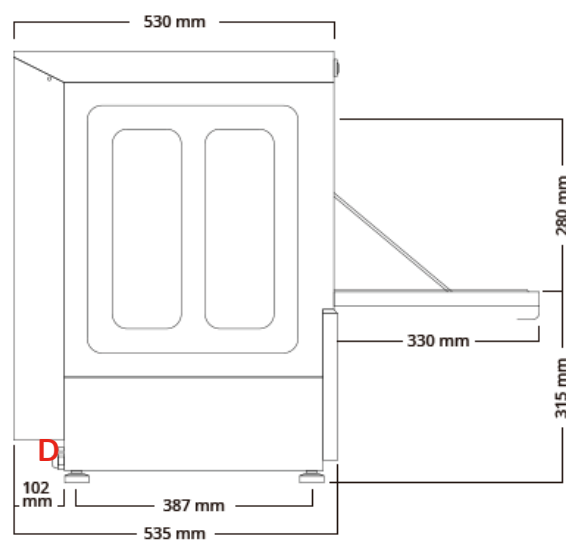
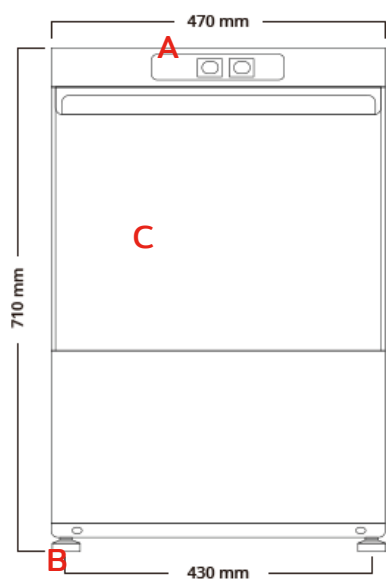

- ⊙ Ideal para: Restaurantes, Hoteles, Comedores industriales, Cafeterías, Bar, Hospitales, entre otros.